

III. Opis przedmiotu zamówienia

Przedmiotem zamówienia jest dostawa do Zakładu w Rawiczu 18 szt foteli sędziowskich (6 szt. foteli wysokich i 12 foteli niskich)

- stelaże foteli sędziowskich wykonane z tarcicy dębowej w I klasie jakości
- Wszystkie łączenia elementów składających się na konstrukcję stelaży, muszą być wykonane w systemie gniazdo – czop. Nie dopuszcza się użycia kołków meblowych.

- Niedopuszczalne są widoczne wady drewna w postaci sęków, pęknięć lub ukrytych wad w postaci użycia szpachli itp. występujące na stelażach.

- Stelaże muszą być konstrukcyjnie stabilne i bez przebarwień klejowych przy montażu.

- stelaże foteli sędziowskich lakierowane dwukrotnie lakierem poliuretanowym

- siedzisko i oparcie tapicerowane tkaniną w kolorze grafitowym tkanina typu NX-14

- siedzisko z płyty wiórowej 18 mm i pianki tapicerskiej o grubości 60 mm

- oparcie z płyty hdf i pianki tapicerskiej o grubości 30 mm

Wykonawca udzieli 36-miesięcznej gwarancji na dostarczane stelaże.

Wykonawca jest zobowiązany do dostarczania zamówionych w/w towarów zorganizowanym przez siebie transportem i na własny koszt do Zakładu w Rawiczu znajdującego się na ul. 17 Stycznia 28 Rawiczu . Realizacja zamówienia nie może być dłuższa niż 30 dni kalendarzowych

Stelaże muszą odpowiadać wymiarom ustalonym przez Zamawiającego – poniższe rysunki poglądowe przedstawiają bezwzględnie wymagane wymiary.

Kierownik Zakładu w Rawiczu
Mazowieckiej Instytucji Gospodarki Budżetowej
MAZOVIA

Maciej JARUS



Fotel sędziowski wysoki

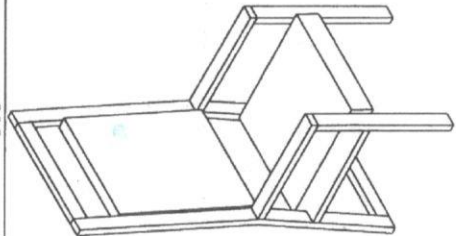
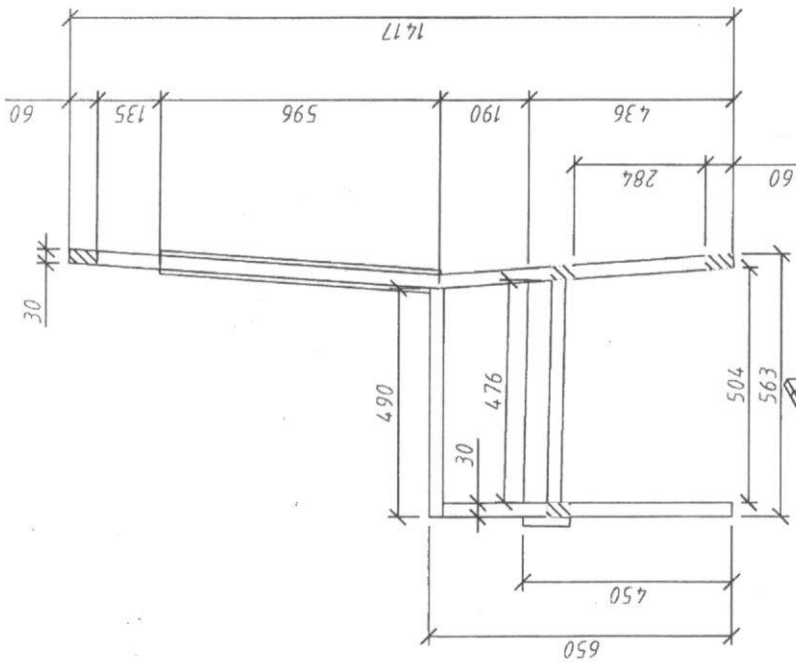
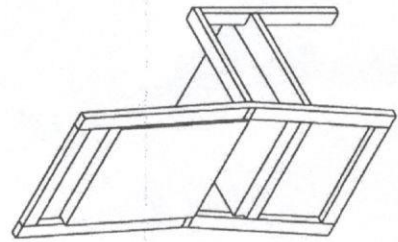
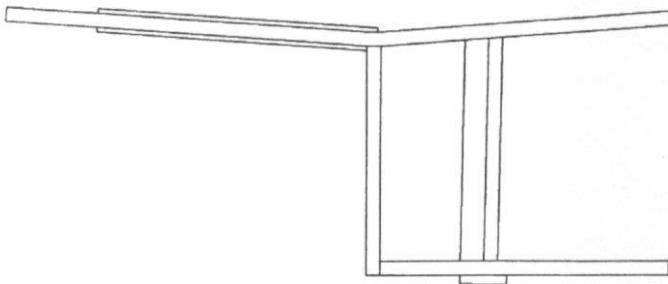
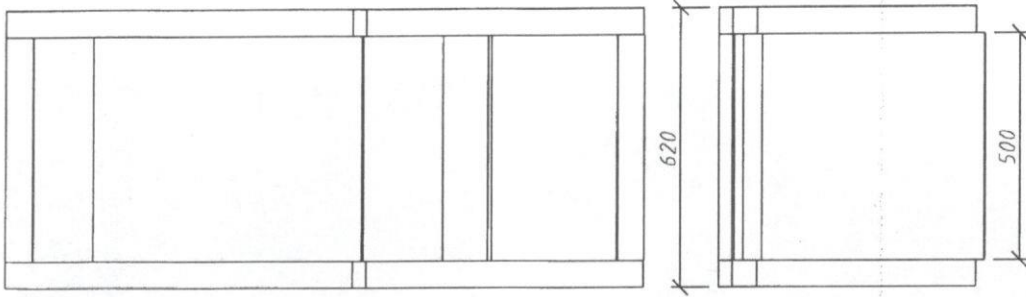

Fotel sędziowski niski

