

Znak sprawy: IGB/GD/DZP/12/2022

## ZAPYTANIE OFERTOWE

**Zamówienie o wartości szacunkowej nie przekraczającej 50 000 złotych netto prowadzone na podstawie § 11 ust. 2 - 4 Regulaminu udzielania zamówień publicznych przez Mazowiecką Instytucję Gospodarki Budżetowej Mazovia, którego tekst stanowi załącznik do ZARZĄDZENIA NR 06/2021/Z Dyrektora Mazowieckiej Instytucji Gospodarki Budżetowej MAZOVIA z dnia 08.03.2021 roku wprowadzające Regulamin udzielania zamówień publicznych przez Mazowiecką Instytucję Gospodarki Budżetowej Mazovia**

**Nazwa (firma) oraz adres Zamawiającego:**

**Mazowiecka Instytucja Gospodarki Budżetowej MAZOVIA**  
ul. Kocjana 3, 01-473 Warszawa  
KRS: 0000373652, NIP: 522 29 67 596, REGON: 142732693  
tel.: (22) 328 60 01; fax. (22) 328 60 50  
[www.igbmazovia.pl](http://www.igbmazovia.pl), [sekretariat@igbmazovia.pl](mailto:sekretariat@igbmazovia.pl)  
8.00 – 16.00 od poniedziałku do piątku

**Komórka organizacyjna:**

Zakład Gdańsk  
ul. Kurkowa 12, 80-803 Gdańsk  
tel.: (22) 328 63 20  
[sekretariat.gdansk@igbmazovia.pl](mailto:sekretariat.gdansk@igbmazovia.pl)

### **1. Opis przedmiotu zamówienia**

Montaż stolarki okiennej PCV dla zadania „budowa budynku mieszkalnego wielorodzinnego Z3 wraz z garażami przy ul. Zaświat w Bydgoszczy”.

Data wykonania usługi: **do 16.09.2022 r.**

Przedmiot zamówienia obejmuje:

- 1) montaż stolarki okiennej PCV;
- 2) montaż w świetle muru;
- 3) montaż na pianę i kotwy;
- 4) montaż oprzyrządowania;
- 5) doprowadzenie do użytkowania stolarki (ostateczna regulacja stolarki objętej zakresem umowy przed wyznaczonym odbiorem końcowym);
- 6) zabezpieczenia stolarki po stronie Podwykonawcy, folia po stronie Wykonawcy;
- 7) termin gwarancji na usługę montażu: 60 miesięcy;
- 8) termin realizacji zamówienia: 29.08.2022 r. – 16.09.2022 r.

Szczegółowy opis wraz z rysunkami stanowi **załącznik nr 1** do zapytania ofertowego.

### **2. Termin realizacji zamówienia**

29.08.2022 r. – 16.09.2022 r.

3. Kryteria oceny oferty wraz z informacją o wagach punktowych lub procentowych przypisanych do poszczególnych kryteriów oceny oferty i opisem sposobu przyznawania punktacji za spełnienie danego kryterium oceny oferty

- 1) Ocena ofert zostanie przeprowadzona w oparciu o następujące kryterium: **Cena – 100%**.
- 2) **Cena** - oznacza cenę łączną brutto za wykonanie całości przedmiotu zamówienia.
- 3) Cena wskazana w ofercie oceniana będzie w następujący sposób:

$$C \text{ pkt} = \frac{\text{Najniższa cena występująca w ofertach}}{\text{cena wskazana w rozpatrywanej ofercie}} \times 100\%$$

C pkt – liczba punktów za kryterium „cena”.

- 4) Maksymalna liczba punktów – **100,00 pkt**.
  - 5) Wyliczenie punktów zostanie dokonane z dokładnością do dwóch miejsc po przecinku, zgodnie z matematycznymi zasadami zaokrąglania.
  - 6) Za ofertę najkorzystniejszą uznana zostanie oferta Wykonawcy, która nie podlega odrzuceniu oraz która uzyska największą liczbę punktów w ramach kryterium: **Cena – 100%**.
  - 7) Jeżeli nie będzie można wybrać najkorzystniejszej oferty z uwagi na to, że zostały złożone oferty o takiej samej cenie, zamawiający wezwie wykonawców, którzy złożyli te oferty, do złożenia w terminie określonym przez zamawiającego ofert dodatkowych.
4. Termin i sposób składania ofert

- 1) Ofertę należy złożyć do dnia **29 sierpnia 2022 r. (poniedziałek) do godz. 10:00** na adres poczty elektronicznej: [m.stanczak@igbmazovia.pl](mailto:m.stanczak@igbmazovia.pl).
- 2) Ofertę należy złożyć w wersji mailowej na w/w adres podając w mailu cenę netto, stawkę i kwotę VAT oraz cenę brutto oferty.

5. Osoby upoważnione do kontaktu z Wykonawcami

Wykonawcy w sprawie niniejszego zapytania ofertowego mogą kontaktować się z następującymi osobami:

- 1) **Aleksandra Kwiatkowska** – w sprawie przedmiotu zamówienia, tel.: **(22) 328 63 29**; [a.kwiatkowska@igbmazovia.pl](mailto:a.kwiatkowska@igbmazovia.pl);
- 2) **Michał Stańczak** – w sprawie postępowania, tel.: **(22) 328 63 65**; [m.stanczak@igbmazovia.pl](mailto:m.stanczak@igbmazovia.pl).

Kierownik  
Zakładu w Gdańsku  
**Aleksandra Kwiatkowska**.....  
podpis kierownika  
jednostki organizacyjnej

Poz. Nazwa art.

Sztuk

12. Okno  
(12) 04

42

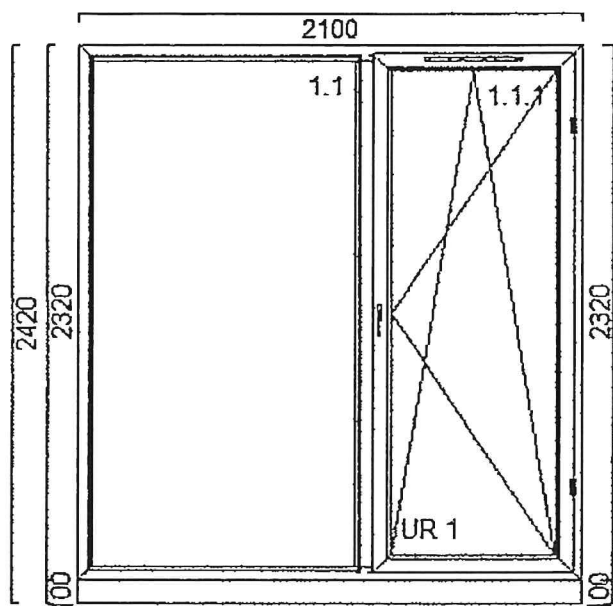

13. Okno  
(13) 04'

4

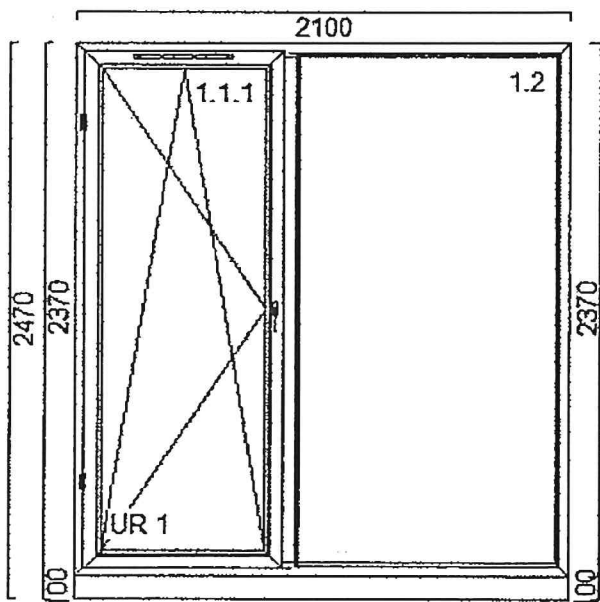

Poz. Nazwa art.

Sztuk

14. Okno  
(14) 04'

5

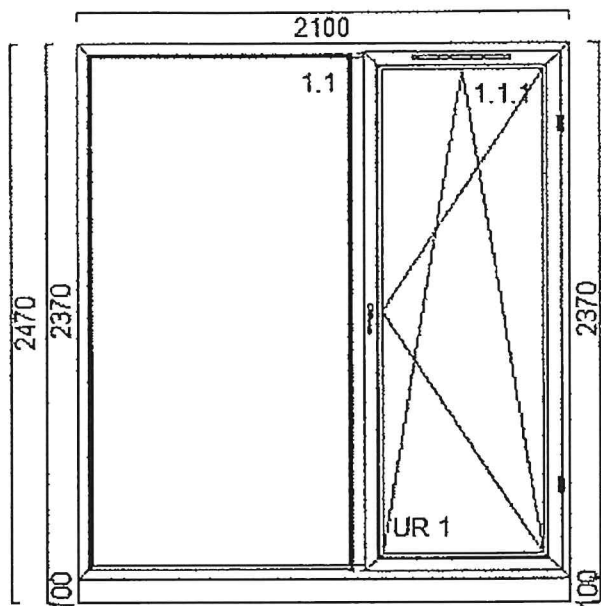

15. Okno  
(15) 05

12

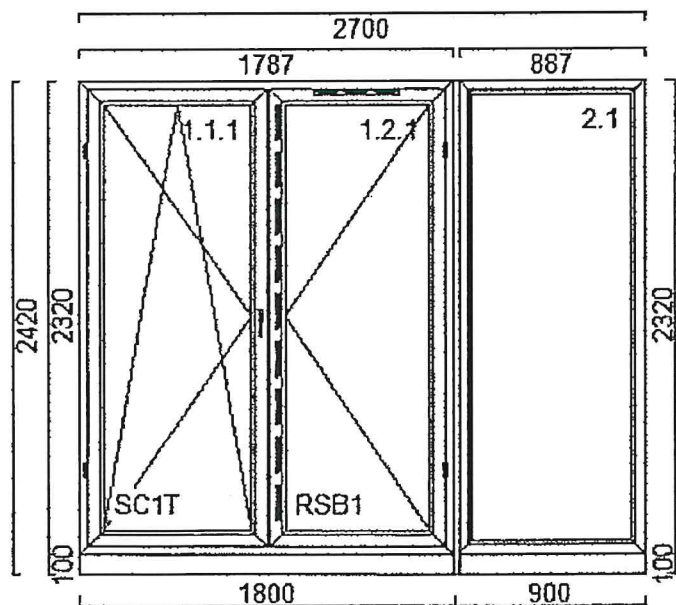

Poz. Nazwa art.

Sztuk

16. Okno  
(16) 05

18

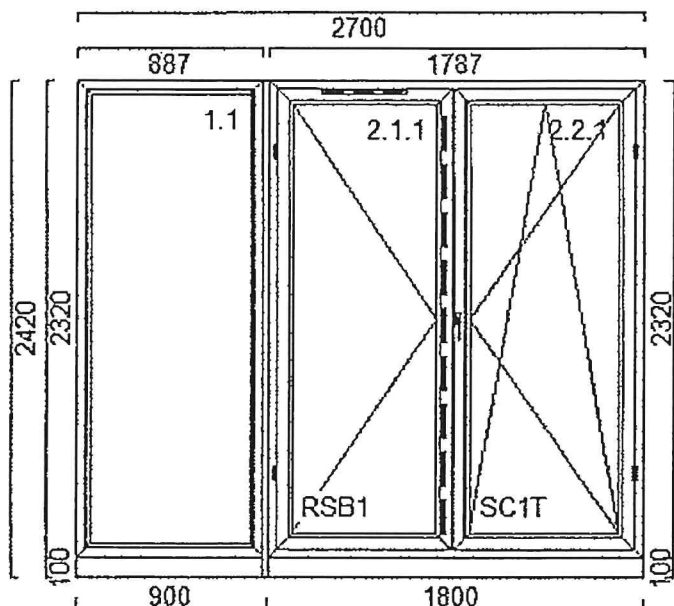

17. Okno  
(17) 05'

2

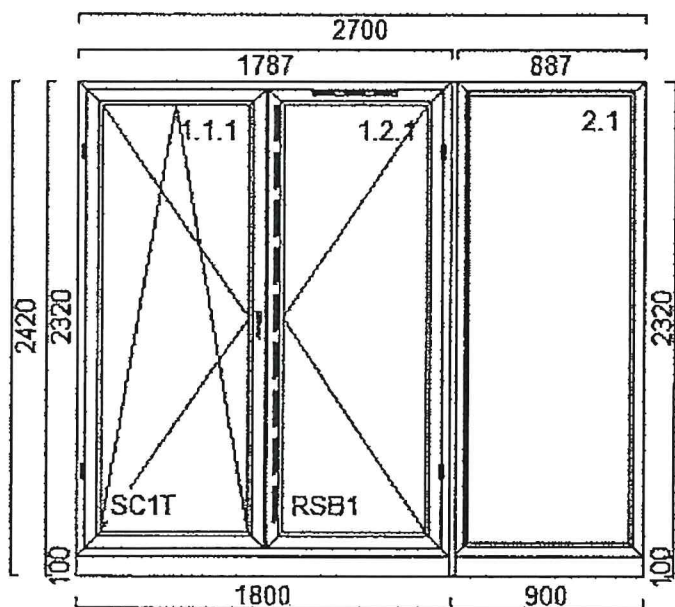

Poz. Nazwa art.

Szluk

18. Okno  
(18) 05'

3

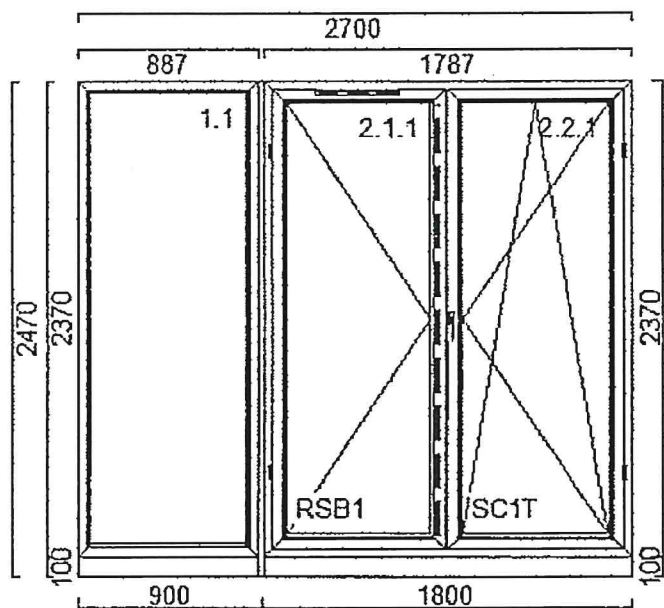

19. Okno  
(19) 06

12

